

SPECIFIKATIONER

ARBEJDSOMRÅDE

Driftsområdet er det samme for modeller med 4-stolpers overdækning, 2-stolpers overdækning og kabine.

45V4

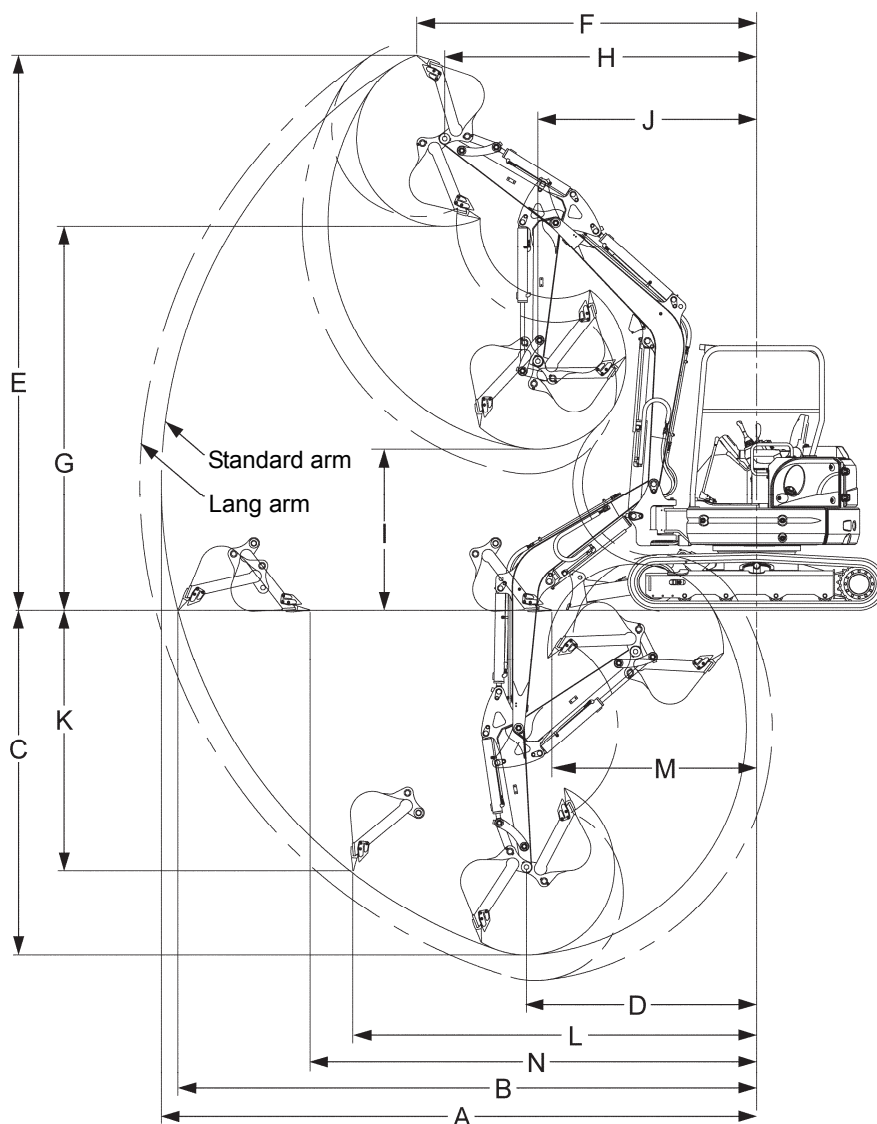

WG-C405030

Enhed: mm

Symbol	Navn	Standard arm	Lang arm
A	Maksimum rækkevidde	5760	5970
B	Maksimum rækkevidde ved overfladens referenceplan	5600	5810
C	Maksimum gravedybde	3340	3590
D	Rækkevidde ved maksimum gravedybde	2190	2140
E	Maksimum højde på skærets kant	5380	5470
F	Rækkevidde ved maksimum højde	3290	3560
G	Maksimum dumpehøjde	3720	3820
H	Rækkevidde ved maksimum dumpehøjde	3020	3260
I	Minimum dumpehøjde	1560	1330
J	Rækkevidde ved minimum dumpehøjde	2120	2210
K	Maksimum vertikal gravedybde	2520	2690
L	Rækkevidde ved maksimum vertikal gravedybde	3910	4020
M	Minimum niveau gulvradius	1980	1880
N	Maksimum niveau gulvradius	4320	4520